

Flügel-Beschlag-Center

RU-BM-3000

Das Ruchser Flügel-Beschlag-Center erlaubt eine rationelle Fertigung nach wirtschaftlichen Gesichtspunkten. Durchdacht bis ins Detail bietet die Anlage höchsten Bedienkomfort.



RU-BM-3000 mit Beschlaglager und Beschlagstanze

Doppel-Glasleistensäge RU-GL

Für Sie wichtige Vorteile:

- Baukastensystem, nach Ihren Wünschen und Erfordernissen wird der Flügelmontagetisch zusammengestellt.
- Einfaches Bedienen auch für ungeübte Kräfte.

Ausstattung und Zubehör:

- Manuelle oder auf Wunsch pneumatische Neigungsverstellung der Tischfläche.
- Große Auflagefläche mit Filzauflage oder Gleitleistenauflage erleichtert das Drehen und Schieben der Flügel.
- Pneumatisch schwenkbare Gegenhalter und pneumatischer Spanner zum Einhängen und Positionieren der Flügel auf der Arbeitsfläche.
- Abtasteinrichtung zur Beschlaglängenermittlung für konstanten und für variablen/mittigen Getriebesitz.
- Farbliche Maßerkennung der Beschläge für einfaches und schnelles Finden des passenden Beschlages aus dem angebautem Beschlaglager.
- Beschlagschere oder Beschlagstanze für effektives Kürzen der Beschläge am Arbeitsplatz.
- Verschiedene Schraubeinheiten.
- Flexibilität durch verschiedene Anschlagssysteme. Dadurch schnelles Einstellen der Schraubebenen und der Schraubtiefen unter Berücksichtigung der Flügelmaße bei der Verarbeitung von unterschiedlichen Profilsystemen.
- Olivenbohrgeräte für Holz und Kunststoff für effizientes Anbringen der erforderlichen Bohrungen. Abtastung des Dornmaßes vom Flügelfalz und nicht von der Flügelinnenkante.
- Zentriereinrichtung für die Olivenbohrung bei mittigem Getriebesitz.
- Schlosskasten- Fräsaggregat.
- Bohreinheit zum Einbohren für Drehbänder.
- Bohreinheit für Ecklager in ein-, zwei- oder dreispindeliger Ausführung
- Glasleistsäge.



RU-BM-3000



RU-BM-3000-PSP

Pistolenschrauber mit Tiefenabschaltung und pneumatischem Vorschub.

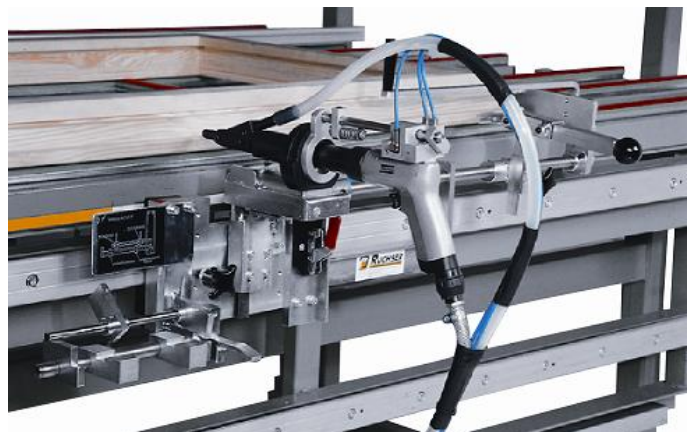

RU-BM-3000E-PS

Pistolenschrauber mit manuellem Vorschub und Drehmomentabschaltung.

... die Idee mehr!

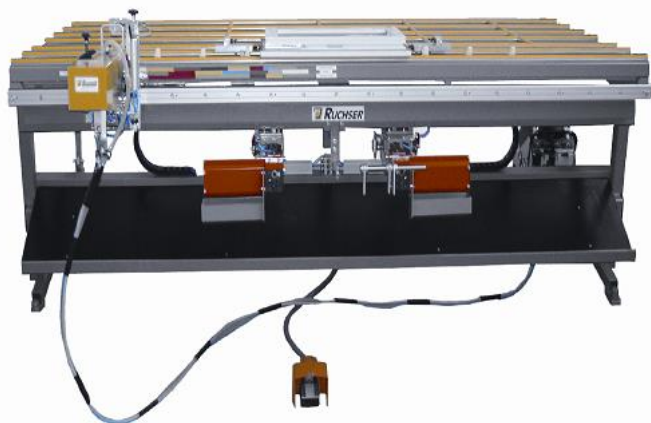

RU-BM-3000-Z Flügelmontage-Center mit Zentriereinrichtung und 2 Beschlagstanzen (für mittigen Getriebebesitz)

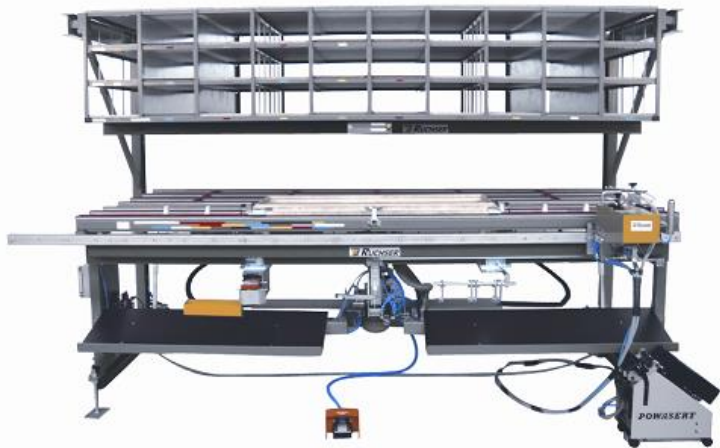

RU-BM-3000-Z Flügelmontage-Center Mit Zentriereinrichtung und einer Beschlagstanze und Olivenbohrgerät von unten.



Abtastung für konstanten Griffsitz

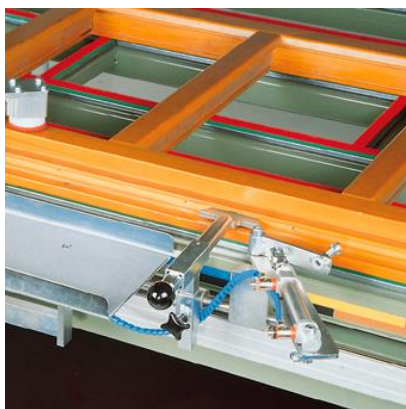

Abtastung für mittigen Griffsitz

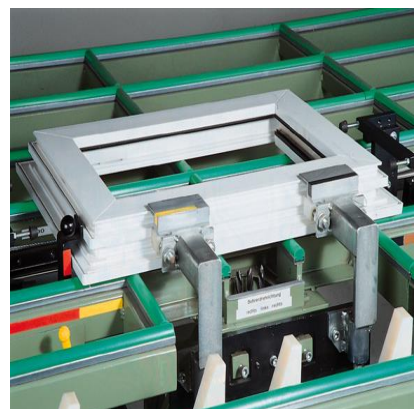

Griffsitzbohrmaschine mit Anschlagssystem

Technische Daten:

Typ	Bestell-Nr.	Gesamtlänge	Gesamtbreite	Länge der Arbeitsplattform	Breite der Arbeitsplattform	Höhe Beschlaglager
RU-BM-3000	0610000	3400 mm	2000 mm	3000 mm	1400 mm	2100 mm
RU-BM-3000-PSP	10009000	3400 mm	2000 mm	3000 mm	1400 mm	2100 mm
RU-BM-3000E-PS	9730000	3400 mm	2000 mm	3000 mm	1400 mm	2100 mm
RU-BM-3000E	0410000	3400 mm	2000 mm	3000 mm	1400 mm	2100 mm
RU-BM-3000-Z	10506000	3400 mm	2000 mm	3000 mm	1400 mm	2100 mm

Zubehör:

Beschlagstanze	045-100	Beschlagstanze mit offenem Schnittwerkzeug für geraden Schnitt
RU-BSTO	0470000	Beschlagstanze mit offenem Schnittwerkzeug für kraftschlüssige Verbindungen
RU-GB-BM	0510000	Griffsitz-Olivenbohrgerät für Holz
RU-GL-BM	058-310	Doppel-Glasleistensäge 45° für Holzglasleisten
RU-BL-30/30	0630000	Beschlaglager über dem Schwenktisch montiert
RU-SBL3000/30	0710000	Beschlaglager freistehend